

# MASK SINGLE VERTICAL

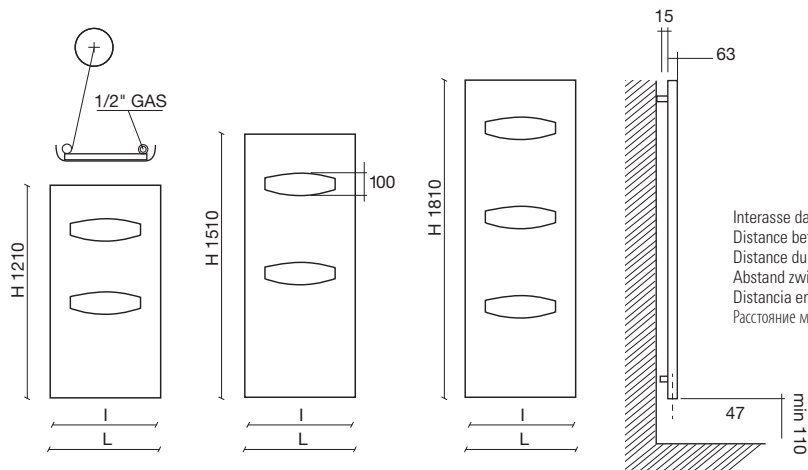

Interasse dal centro foro al muro 47 mm.  
Distance between hole center and wall 47 mm.  
Distance du centre du trou au mur 47 mm.  
Abstand zwischen Lochmitte und Wand 47 mm.  
Distancia entre el centro del agujero y el muro 47 mm.  
Расстояние между центром отверстия и стеной – 47 мм.

codice code code Artikel Nr. codigo код	altezza height hauteur Höhe altura высота	larghezza width largeur Breite ancho ширина	interasse distance between bars entraxe Achsabstand distancia entre centros междюветровое расстояние	peso weight poids Gewicht peso вес	output мощность watt	Watt = Kcal/h ÷ 0,860 Kcal/h = Watt × 0,860	
						output мощность watt	output мощность watt
	H mm	L mm	I mm	Kg	Δt50	Δt30	Δt26
FMAS12550...	1210	550	460	27	475	250	209
FMAS12650...	1210	650	560	30	570	300	251
FMAS15550...	1510	550	460	33	600	316	264
FMAS15650...	1510	650	560	38	720	379	317
FMAS18550...	1810	550	460	38	708	373	312
FMAS18650...	1810	650	560	44	850	447	374

Pressione di esercizio: 4 bar  
**Material: Acciaio al carbonio**

Working pressure: 4 bar  
**Material: carbon-steel**

Pression d'exercice: 4 bars  
**Matériel: Acier**

Betriebsdruck: 4 bar  
**Material: Kohlenstoffstahl**

Presión de trabajo: 4 bar  
**Material: Acero de carbono**

Рабочее давление – 4 бар  
**Материал – углеродистая сталь соединений см. на .**

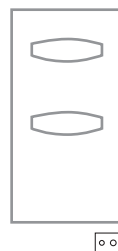

Allacciamento 50 mm centrale per valvola remota a richiesta solo per **SINGLE**.  
50 mm central connection for remote valve on request only for **SINGLE**.  
Raccordement central 50 mm pour vannes à distance sur demande pour **SINGLE** seulement.  
Mittelanschluss 50 mm für Fernventile Auf Anfrage nur für **SINGLE**.  
Conexión central 50 mm para válvula remota bajo pedido solo para **SINGLE**.  
50 мм центральное подключение с удаленными клапанами возможно по запросу только для **одинарных** радиаторов

**Solo per i radiatori indicati è possibile, su richiesta, l'adattamento all'impianto monotubo.**  
La lavorazione speciale comporta un aumento del +10% dal prezzo.

**Only these radiators can be fitted for monotube connection on request.**  
For these special processing a +10% increase on price is required.

**Seulement pour les radiateurs indiqués il est possible de prévoir sur demande l'adaptation pour la version monotube.**  
Pour cette opération il faut considérer une augmentation de 10% sur le prix.

**Nur die angegebenen Heizkörper können auf Anfrage für den Anschluss zum Einrohrsystem gefertigt werden.**  
Für diese Sonderbearbeitung ist eine Preiserhöhung von den 10 % vorgesehen.

**Sólo para estos radiadores es posible, bajo pedido, la adaptación para el sistema de calefacción monotubo.**  
Para este tratamiento especial se produce un aumento del + 10% desde el precio.

**Только эти радиаторы могут быть установлены с однотрубным подключением по запросу.**  
Эта специальная опция увеличивает цену на 10%.

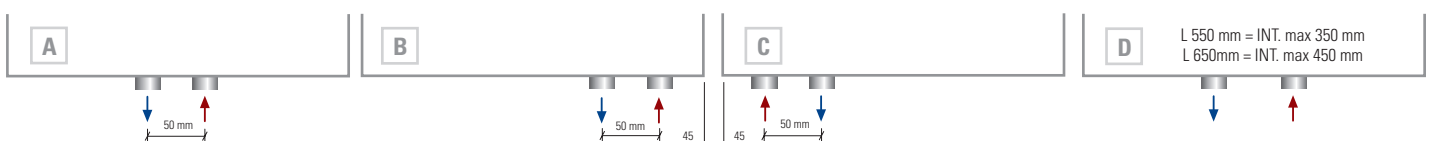

Interasse centrale 50 mm a richiesta.  
Central distance between centers 50 mm on request.  
Entraxe centrale 50 mm sur demande.  
Mittelanschluss 50 mm Auf Anfrage.  
Distancia entre centros de 50 mm, bajo pedido.  
По запросу радиатор может выполняться с центральным межосевым расстоянием, равным 50 мм.

50 mm destro a richiesta.  
50 mm right on request.  
50 mm droite sur demande.  
50 mm rechts Auf Anfrage.  
50 mm derecha bajo pedido.  
По запросу 50 мм вправо

50 mm sinistro a richiesta.  
50 mm left on request.  
50 mm gauche sur demande.  
50 mm links Auf Anfrage.  
50 mm izquierda bajo pedido.  
По запросу 50 мм влево

Allacciamenti dal basso a richiesta.  
Bottom connection on request.  
Branchement par dessous sur demande.  
Anschluss von unten Auf Anfrage.  
Conexión por abajo bajo pedido.  
Гидравлическое соединение снизу выполняется по запросу.